

Características

ELEVADOR DE MATERIAL MANUAL PORTÁTIL PARA EL LEVANTAMIENTO Y EL SOPORTE DE DECORADOS DE ESCENARIOS

ACCESORIOS DISPONIBLES

- Horquillas ajustables en anchura en estándar
- Plataforma de carga - opción
- Extensiones de horquillas - opción

FUNCIONAMIENTO

- Levantamiento con cabrestante manual 1 velocidad – estándar
- Levantamiento con cabrestante manual 2 velocidades – opción

RUEDAS Y FRENOS

- Ruedas delanteras/traseras giratorias y que no marcan el suelo - estándar

ESPECIFICACIONES

ST™-20

- Altura de elevación de 6,46 m
- Capacidad de carga hasta 363 kg

ST™-25

- Altura de elevación 7,94 m
- Capacidad de carga hasta 295 kg
- La torre Genie Super Tower puede ser utilizada sola o asociada con otras torres para soportar cualquier equipo a cierta altura en un escenario de espectáculo
- Su puesta en marcha es simple. es suficiente con instalar los estabilizadores, poner a nivel la torre y elevar el material
- Concebido y construido con aluminio ligero y resistente al deterioro
- Bloqueo de las ruedas en posición de elevación
- Diseño compacto. Para facilitar el transporte, la base es plegable y el tirador del cabrestante es desmontable
- Pasa fácilmente por puertas
- Su terminado negro anodizado le permite ocultarse entre los decorados y se convierte en invisible para los espectadores
- La estabilidad esta garantida por el cabrestante equipado de un sistema automático de bloqueo de la carga cuando se deja de accionar el tirador
- Cable inoxidable de alta calidad, resistente a la corrosión y el desgaste
- Ruedas que no marcan el suelo en estándar
- Para mayor seguridad, se ha instalado un freno a nivel del mástil en todos los modelos (Norma CE)



OPCIONES & ACCESORIOS

- Cabrestante manual dos velocidades para levantar cargas continuamente
- La bandeja de carga puede ser equipada en las horquillas estándar. Ninguna herramienta es necesaria. Facilita la elevación de cargas pesadas
- Extensiones de horquilla que se añaden a las horquillas estándar

United Kingdom

The Maltings
Wharf Road
Grantham NG31 6BH
UK
Tel +44 (0)1476 584333
Fax +44 (0)1476 584334

Genie Ibérica

C/ Gaià, 31 – Pol. Ind. Pla d'en Coll
08110 Montcada i Reixac
Barcelona
España
Tel: + 34 93 572 50 90
Fax: + 34 93 572 50 91

Distribuido por :

Especificaciones

La herramienta ideal de elevación y de soporte de sistemas de iluminación, audio y decorados de escenarios. Su terminado negro anodizado le permite ocultarse entre los decorados y se convierte en invisible para los espectadores.

Con el Super Tower, podrán montar todos los equipos de producción teatrales y otros espectáculos de entretenimiento.

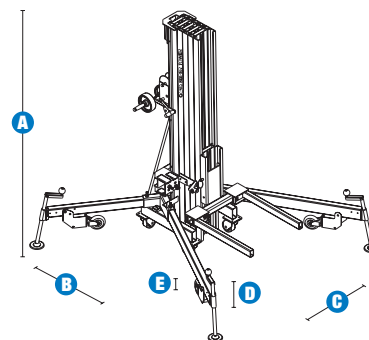

MODELOS	ST™-20	ST™-25
DIMENSIONES		
Altura de elevación (máx.)		
- horquillas estándar – elevadas	6,46 m	7,94 m
- horquillas estándar – abajo	5,94 m	7,42 m
A Altura – replegada	2,2 m	2,2 m
B Longitud – replegada de transporte	0,64 m	0,64 m
Longitud – replegada de funcionamiento	1,87 m	1,87 m
C Ancho – replegada de transporte	0,56 m	0,56 m
Ancho – replegada de funcionamiento	2,02 m	2,02 m
D Altura de carga – mínima	0,15 m	0,15 m
E Altura libre sobre el suelo	0,05 m	0,05 m

PRODUCTIVIDAD		
Capacidad de carga (centro carga 46cm)	363 kg	295 kg
Estabilizadores (LxI)	1,87 x 2,02 m	1,87 x 2,02 m

POTENCIA	
Funcionamiento	Cabrestante manual 1 velocidad (28 giros/m) Cabrestante manual 2 velocidades - opción

PESO		
CE	230 kg	252 kg

ACCESORIOS PARA MANEJO DE CARGA		
DIMENSIONES/PESO		
Longitud horquillas	0,70 m	
Longitud horquillas – con extensión	+0,64 m	
Con horquillas mini	0,29 m	
Con horquillas máx.	0,76 m	
Extensión de horquillas (dim.transporte (Lxaxp))	76x5x8 cm	
Peso horquillas	+ 24 kg	
Peso extensión de horquillas	+ 2 kg	

CUMPLE CON LAS NORMAS CE EN 280
 (y los requerimientos del país donde se suministra la máquina)